

Dimmer triple strip LED pour rail DIN

D-3DIMLED

Description

Unité sur rail DIN pour commande PWM à 3 strips LED unicolores jusqu'à 200W par canal.
 Cet appareil nécessite une alimentation externe pour les LED.

Fonctionnalités

- Réglage de la luminosité de 0 à 100 % avec mémoire;
- Mise hors tension avec délai programmable;
- Scénarios;
- Chaque sortie peut être associée à 19 boutons maximum

Application

Habitations, Hotels, bureaux, usines.

Accessoires

Aucun.

Certifications

- EN 60669-2-1
- Low voltage directive 2014/35/EU
- EMC directive 2014/30/EU

Protections

L'alimentation de cet appareil doit être protégée par Disjoncteur 6A. Ce disjoncteur peut également protéger le alimenter d'autres modules sur rail DIN Atouch protégés par le même interrupteur différentiel.
 La sortie de la LED peut conduire jusqu'à 3 x 10A avec une tension maximale de 24VDC.

Notes

Aucune.

Montage

Montage sur rail DIN. 2 modules d'espace.



Conexions

- L: Phase (x1) pour fil Ø 1,5 mm
- N: Neutre (x1) pour fil Ø 1,5 mm
- B: Bus (x1) pour fil Ø 1,5 mm
-  - Contact auxiliaire pour source externe
- -: Commun (x1) pour fil Ø 1,5 mm
- 1: 1 (x1) sortie pour fil Ø 1,5 mm
- 2: 2 (x1) sortie pour fil Ø 1,5 mm
- 3: 3 (x1) sortie pour fil Ø 1,5 mm

Caractéristiques électriques

Alimentation:	230 V 50 Hz
Consommation maximale:	0.5 W
Tension maximale de LED:	24 VDC
Courant maximale:	3 x 10 A

Conditions de garantie

La période de garantie est de 5 ans, et doit préserver la facture pour cet effet. Les droits de garantie ne seront pas appliquer si le produit présente:

- Modifications dans les étiquettes qui enveloppent le produit;
- Dommages électriques par mauvaise utilisation;
- Dommages dans la structure comme rayures, coupe et déchirures.

Dimmer triple strip LED pour rail DIN

D-3DIMLED

Dimensions

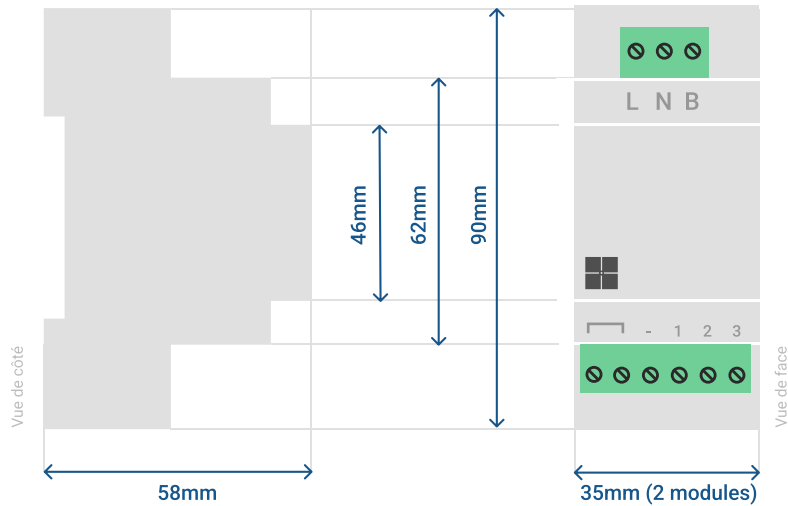

Schéma de câblage

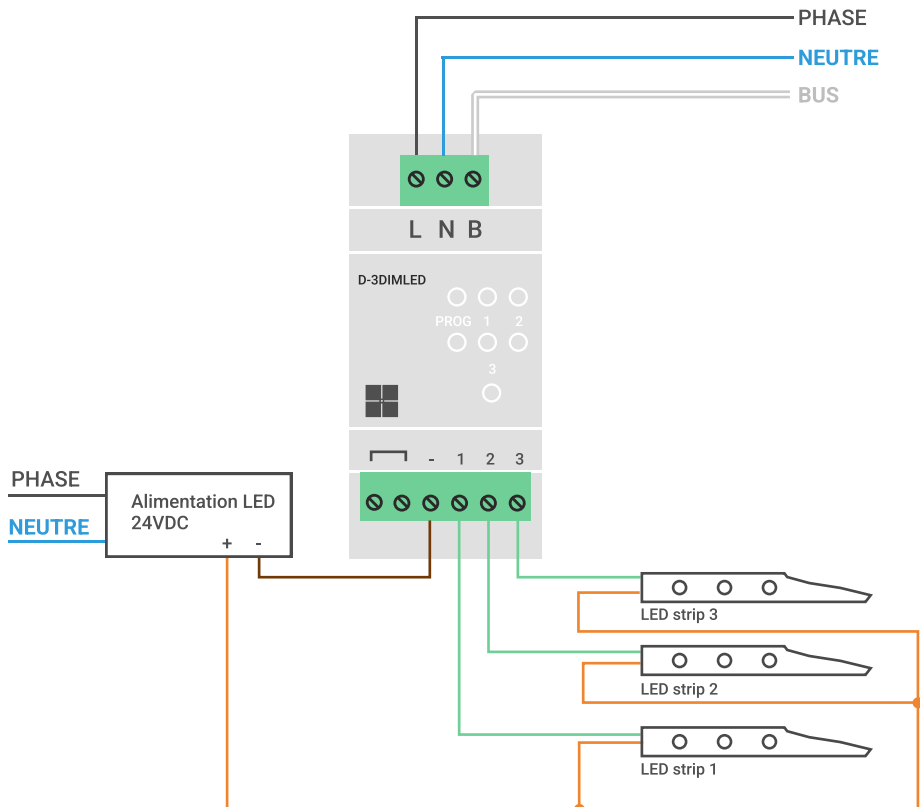

Les EEE contiennent des substances dangereuses nocives pour la santé humaine et l'environnement. Ne jetez jamais d'équipements électriques et électroniques avec les déchets municipaux non triés.