

Commande de 2 stores 16A sur rail DIN

D-2SHUTT

Description

Unité rail DIN pour commuter 2 stores avec moteurs de 230V jusqu'à 16A.

Il est indiqué pour contrôler les moteurs de stores, rideaux, auvents et autres moteurs du même type. L'unité est également équipée de 2 entrées binaires pour la détection de tension.

Fonctionnalités

- Fonctionnement montée/descente avec interverrouillage;
- Temps d'ouverture et de descente réglables;
- Mémorisation de la position du store dans les scénarios;
- 2 entrées binaires pour la lecture des contacts;
- Inversion de connexion simple par logiciel;
- Chaque store peut être associé à 28 boutons.

Application

Habitations, Hôtels, Bureaux, Usines.

Accessoires

Aucun.

Certifications

- EN 60669-2-1
- Low voltage directive 2014/35/EU
- EMC directive 2014/30/EU

Protections

Cet appareil doit être protégé par un disjoncteur 6A. Ce disjoncteur peut également protéger l'alimentation contre autres modules rail DIN Atouch protégés par le même interrupteur différentiel.

Notes

Les moteurs de stores sont inductifs, étant que le courant admissible le plus bas. Dans les cas où le courant est supérieur à la valeur autorisée des contacteurs doivent être utilisés. Ne dispense pas de l'existence et du réglage de fin de cours de moteur.

Montage

Montage sur rail DIN. 3 modules d'espace.



Connexions

- L: Phase (x1) pour fil Ø 1,5 mm
- N: Neutre (x1) pour fil Ø 1,5 mm
- B: Bus (x1) pour fil Ø 1,5 mm
- L: store 1 (x1) pour fil Ø 1,5 mm
- ▲▼ 1 (x2) pour fil Ø 1,5 mm
- L: store 2 (x1) pour fil Ø 1,5 mm
- ▲▼ 2 (x2) pour fil Ø 1,5 mm
- IN1 à IN2: Entrées binaires (x2) pour fil Ø 1,5 mm

Caractéristiques électriques

Alimentation:	230 V 50 Hz
Consommation maximale:	0.5 W
Courant maximale:	16 A total (cos φ=1) 10 A total (cos φ=0.6)
Matériel du contact:	Alliage de Ag (livre de Cd)
Entrées binaires:	Détection de la tension 24VDC ou 230VAC

Conditions de garantie

La période de garantie est de 5 ans, et doit préserver la facture pour cet effet. Les droits de garantie ne seront pas appliquer si le produit présente:

- Modifications dans les étiquettes qui enveloppent le produit;
- Dommages électriques par mauvaise utilisation;
- Dommages dans la structure comme rayures, coupe et déchirures.

Commande de 2 stores 16A sur rail DIN

D-2SHUTT

Dimensions



Schéma de connexion



Ne dispense pas de l'existence et réglage de fin de cours dans le moteur

Commande de 2 stores 16A sur rail DIN

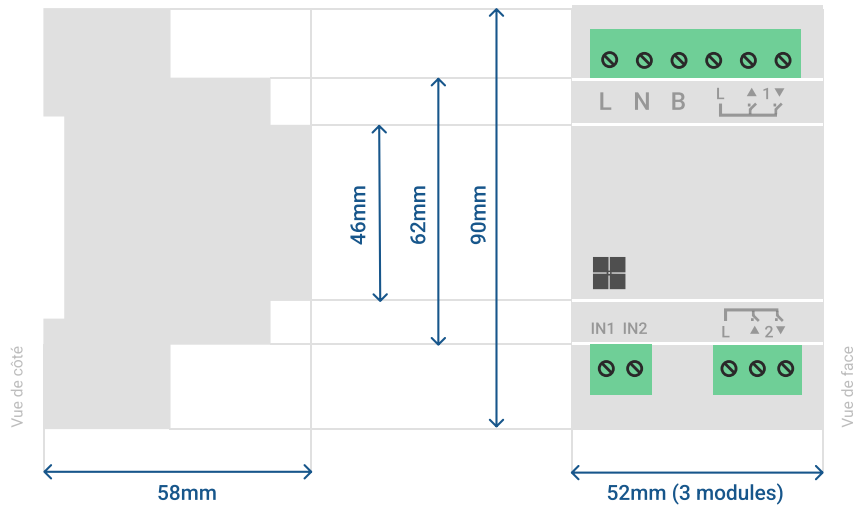
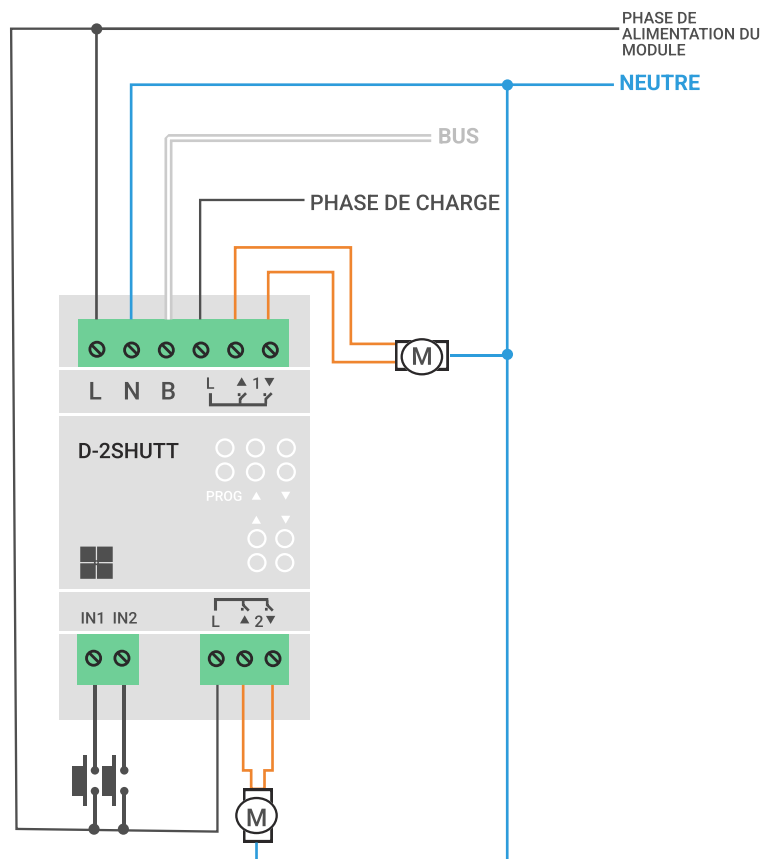
D-2SHUTT

Schéma de câblage avec disjoncteur séparé

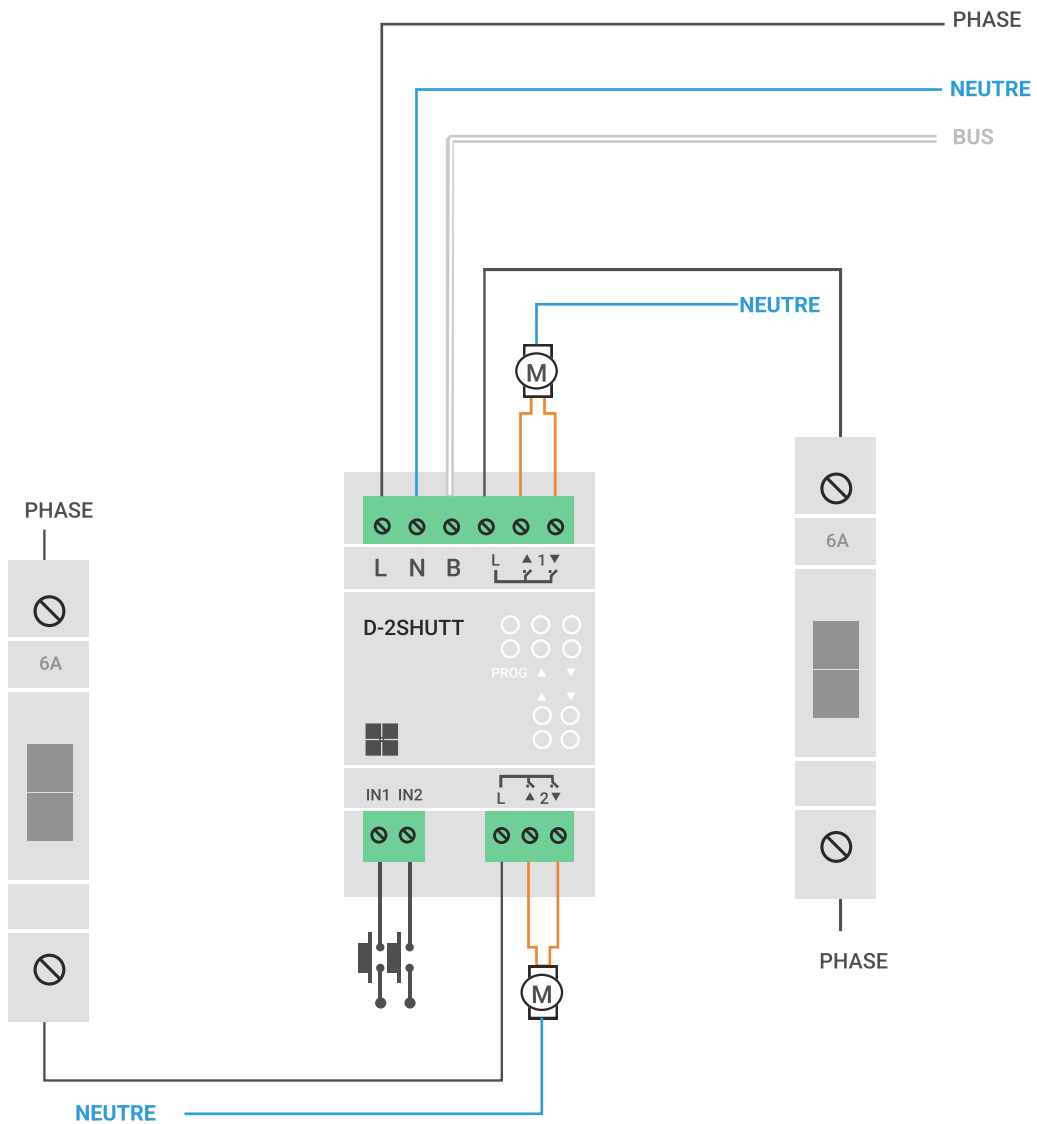

Ne dispense pas de l'existence et réglage de fin de cours dans le moteur.